

A TRANSPARÊNCIA NA CADEIA DE ABASTECIMENTO ALIMENTAR



Ministério da Agricultura,
Mar, Ambiente e
Ordenamento do Território

GPP
Gabinete de Planeamento
e Políticas

14 Março 2012



Cadeia de Abastecimento Alimentar

Enquadramento da Problemática

Opções

Síntese das opções

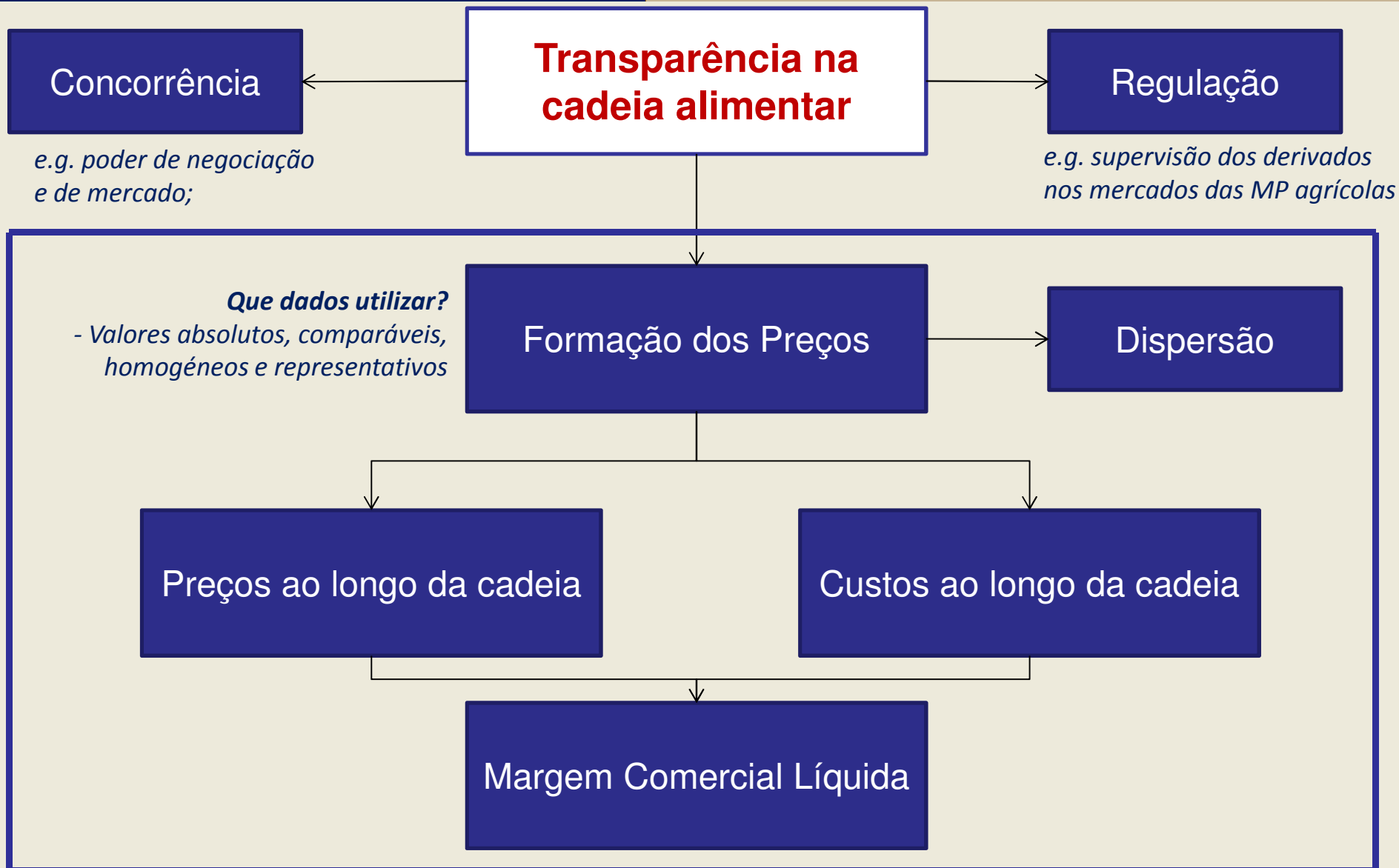



Outras Organizações e Projectos

- *Transparency of Food Pricing* (Projecto **TRANSFOP**) → <http://transfop.eu/>
- **OECD Food Chain Network** →
http://www.oecd.org/site/0,3407,en_21571361_48447717_1_1_1_1_1,00.html
- **FAO Economic Statistics** →
<http://www.fao.org/economic/ess/ess-economic/en/>
- **Eurostat Food Supply Chain Monitor** →
<http://epp.eurostat.ec.europa.eu/portal/page/portal/hicp/data/database>
- **European Comission Forum for a Better Functioning Food Supply Chain**
→ http://ec.europa.eu/enterprise/sectors/food/competitiveness/forum_food/index_en.htm
- *L'Observatoire de la formation des prix et des marges des produits alimentaires* → <https://observatoire-prixmarges.franceagrimer.fr/Pages/default.aspx>
- *Observatorio de Precios de los Alimentos* →
<http://www.marm.es/es/alimentacion/servicios/observatorio-de-precios-de-los-alimentos/default.aspx>

Enquadramento da Problemática



3. COST AND PRICE STRUCTURE

3.1. Outline of the cost and price structure

PRODUCTION IS THE STAGE THAT MOST HEAVILY INFLUENCES THE RSP OF EVOO (VAT EXCL.), CHIEFLY OWING TO THE HIGH COST OF LABOUR FOR OLIVE PRUNING AND HARVESTING

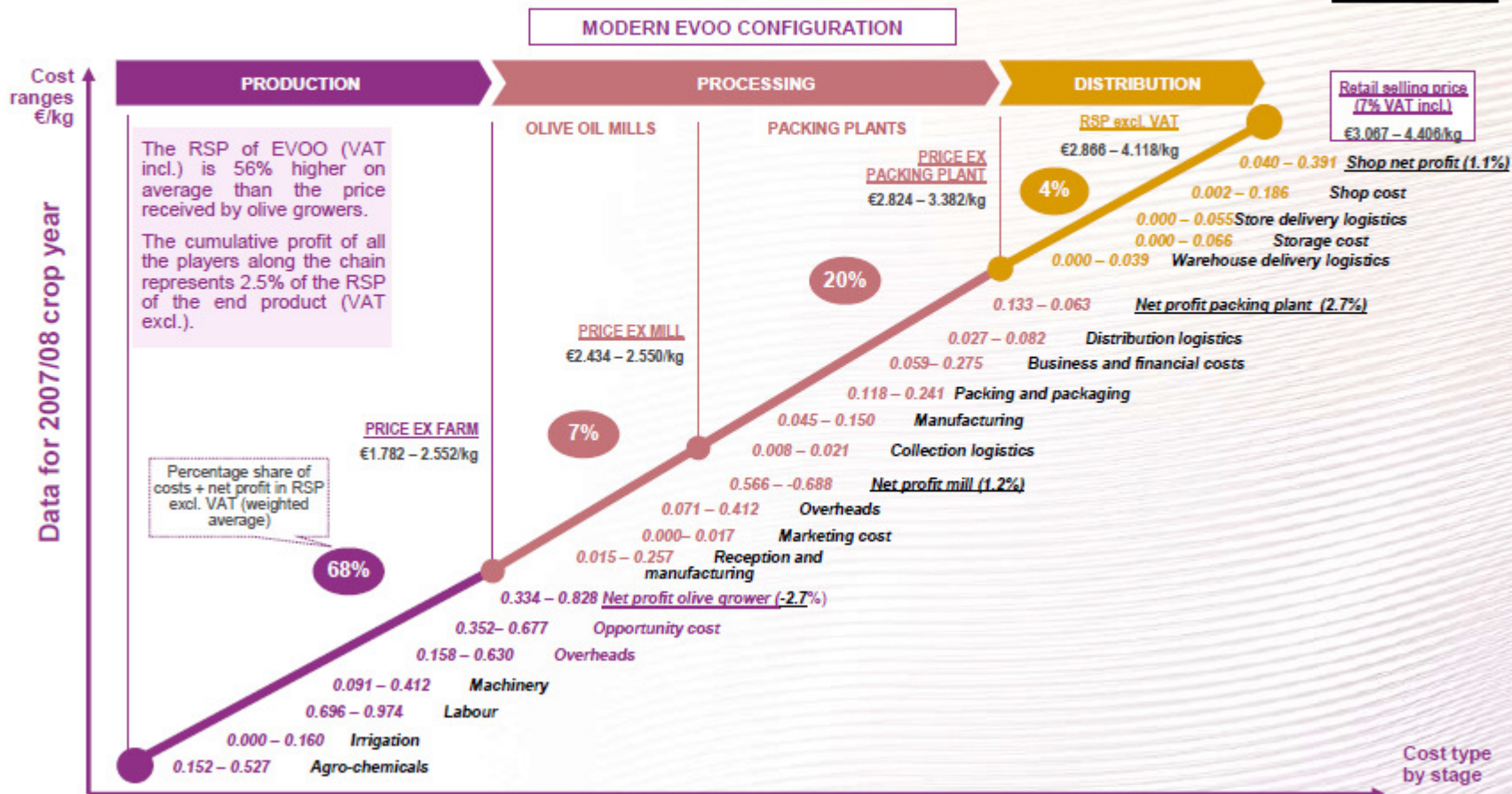

THE VALUE CHAIN AND PRICE FORMATION IN THE SPANISH OLIVE OIL SECTOR





Observatoire de la Formation des Prix et des Marges des Produits Alimentaires

Sommaire

| | |
|-----------------------------------------------------------------------------------------------------------------------------------------|-----|
| RESUME | 5 |
| GLOSSAIRE | 9 |
| INTRODUCTION DU PRESIDENT DE L'OBSERVATOIRE | 11 |
| CHAPITRE 1. MISSIONS, ORGANISATION ET MOYENS DE L'OBSERVATOIRE DE LA FORMATION DES PRIX ET DES MARGES DES PRODUITS ALIMENTAIRES..... | 15 |
| 1. Missions et contexte..... | 15 |
| 2. Organisation..... | 17 |
| 3. Moyens pour le recueil des données, leur traitement et la diffusion des résultats..... | 19 |
| CHAPITRE 2. LES MATERIAUX ET LES METHODES DE L'OBSERVATOIRE DE LA FORMATION DES PRIX ET DES MARGES DES PRODUITS ALIMENTAIRES..... | 21 |
| 1. Connaître les prix agricoles et alimentaires..... | 21 |
| 2. La notion de marge brute : une étape dans l'analyse de la formation des prix..... | 27 |
| 3. Connaître les coûts aux différents stades..... | 33 |
| CHAPITRE 3. ELEMENTS DE RESULTATS ET D'ANALYSE PAR FILIERE..... | 41 |
| INTRODUCTION..... | 41 |
| SECTION 1 - FRUITS ET LEGUMES FRAIS..... | 43 |
| 1. Les circuits de commercialisation..... | 43 |
| 2. Données et méthodes spécifiques au suivi des prix et des marges dans la filière fruits et légumes..... | 46 |
| 3. Exemple de résultat produits sur les prix et les marges dans la filière fruits et légumes..... | 52 |
| 4. Les comptes des entreprises du commerce en fruits et légumes..... | 64 |
| 5. Les comptes et les coûts de production des exploitations agricoles spécialisées en fruits et légumes..... | 68 |
| SECTION 2 - PRODUITS LAITIERS..... | 79 |
| 1. Structure des fabrications laitières françaises et circuits de commercialisation..... | 79 |
| 2. Données et méthodes spécifiques au suivi des prix et des marges dans la filière laitière..... | 82 |
| 3. Exemples de résultats sur la formation des prix et des marges dans le secteur laitier..... | 100 |
| 4. Comptes des industries laitières..... | 115 |
| 5. Comptes des exploitations laitières et coût de production du lait..... | 122 |
| SECTION 3 - VIANDE BOVINE..... | 127 |
| 1. Présentation de la filière..... | 127 |
| 2. Eléments de méthode..... | 131 |
| 3. Les prix et les marges brutes aux différents stades, les composantes des prix au détail..... | 140 |
| 4. Comptes de l'industrie de la viande bovine..... | 158 |
| 5. Eléments sur les comptes du négoce en vif..... | 165 |
| 6. Comptes des exploitations « bovin viande » et coûts de production des bovins..... | 167 |
| SECTION 4 - VIANDES PORCINES : PORC FRAIS ET JAMBON CUIT..... | 171 |
| 1. Les circuits de commercialisation..... | 171 |
| 2. Données et méthodes spécifiques au suivi des prix et des marges dans la filière porcine..... | 174 |
| 3. Les prix et les marges brutes aux différents stades, les composantes du prix de détail..... | 180 |
| 4. Comptes des industries de la filière porcine..... | 192 |
| 5. Comptes des exploitations d'élevage porcin et coûts de production du porc..... | 200 |
| SECTION 5 - VIANDES DE VOLAILLES : POULET, DINDE..... | 203 |
| 1. Présentation de la filière et circuits de commercialisation..... | 203 |
| 2. Données et méthodes spécifiques au suivi des prix et des marges dans la filière volaille..... | 206 |
| 3. Prix et marges dans la filière volaille de chair..... | 208 |
| 4. Comptes des industries des viandes de volailles..... | 214 |
| 5. Coût de production des volailles en vif..... | 217 |

Enquadramento da Problemática



A CADEIA DE ABASTECIMENTO ALIMENTAR

CARTOGRAFIA DOS FLUXOS NA FILEIRA DO PORCO

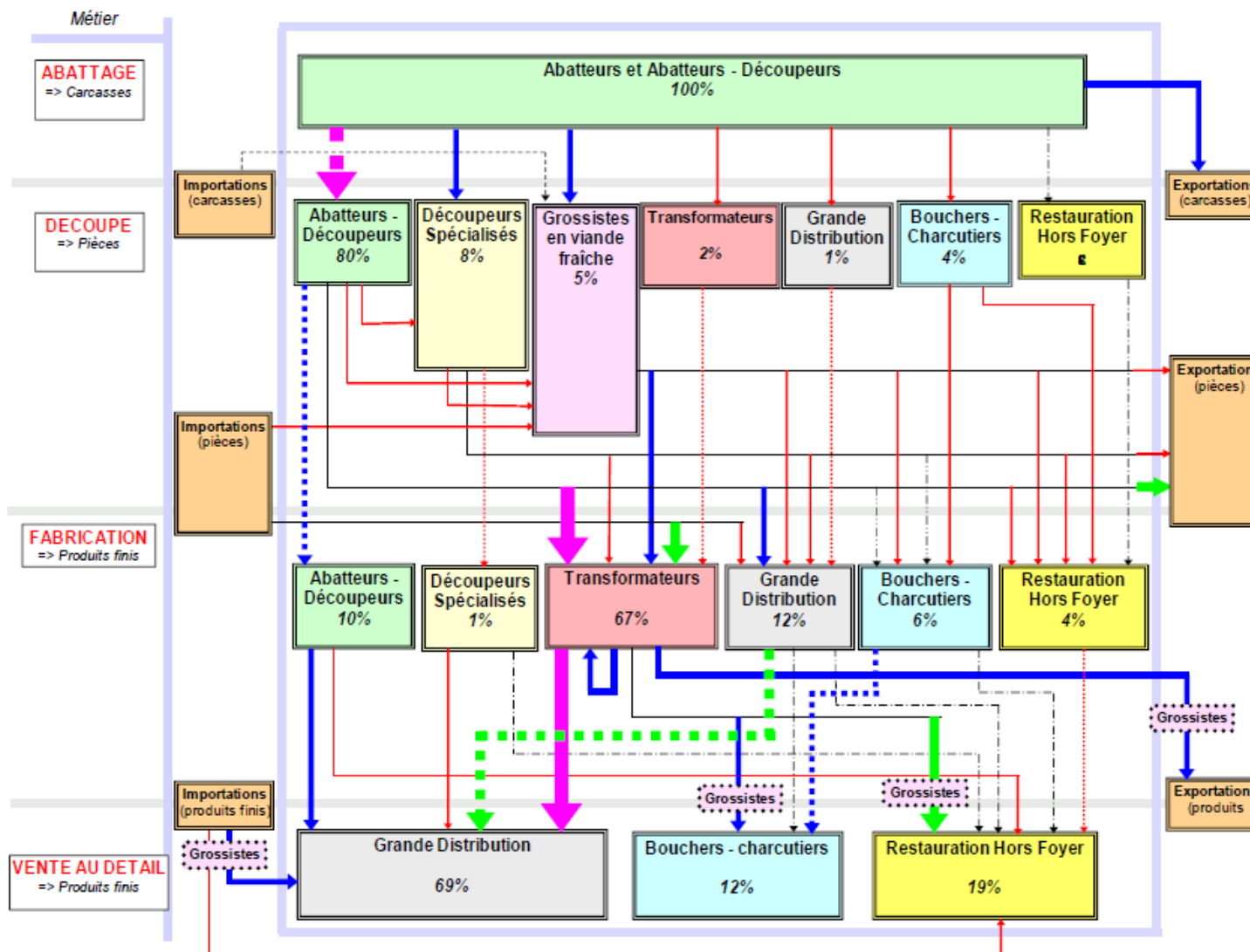



Food Supply Chain Monitor, Eurostat

Important legal notice
v2.9.7-20111124-4775-PROD_EUROBASE

[View Table](#) | [Select Data](#)

[Metadata](#) | [Information](#) | [Download](#) | [Preview](#) | [Bookmark](#) | [Demo](#) | [Help](#) | [Login](#)

Food supply chain - Price indices (2005=100) [prc_fsc_idx]
 Last update: 04-01-2012

[Table Customization show](#)

+ UNIT: Index, 2005=100

| | 2009M09 | 2009M10 | 2009M11 | 2009M12 | 2010M01 | 2010M02 | 2010M03 | 2010M04 |
|------------------------|---------|---------|---------|---------|---------|---------|---------|---------|
| European Union (EU6-) | : | : | : | : | : | : | : | : |
| European Union (27 co | 105.7 | 107.4 | 107.4 | 107.4 | 112.1 | 112.1 | 112.1 | 114.5 |
| Euro area (EA11-2000, | : | : | : | : | : | : | : | : |
| Euro area (17 countrie | : | : | : | : | : | : | : | : |
| Euro area (16 countrie | : | : | : | : | : | : | : | : |
| Belgium | 93.8 | 96.2 | 96.2 | 96.2 | 105.6 | 105.6 | 105.6 | 106.7 |
| Bulgaria | 123.5 | 113.7 | 113.7 | 113.7 | 124.5 | 124.5 | 124.5 | 119.3 |
| Czech Republic | 93.2 | 90.1 | 90.1 | 90.1 | 93.4 | 93.4 | 93.4 | 95.4 |
| Denmark | 100.2 | 101.7 | 101.7 | 101.7 | 99.5 | 99.5 | 99.5 | 108.5 |
| Germany (including fo | 102.3 | 98.0 | 98.0 | 98.0 | 104.8 | 104.8 | 104.8 | 105.7 |
| Estonia | 91.3 | 97.5 | 97.5 | 97.5 | 104.8 | 104.8 | 104.8 | 107.4 |
| Ireland | 96.0 | 101.3 | 101.3 | 101.3 | 108.1 | 108.1 | 108.1 | 110.5 |

No footnotes available

Special values:
 - not applicable or real zero or zero by default
 0 less than half of the unit used
 : not available

Source of Data: Eurostat



Enquadramento da Problemática

Acompanhamento de preços na cadeia alimentar poderá assumir diferentes níveis:

- 1 – Acompanhamento da **evolução dos preços** através de índices de preços nos diferentes pontos da cadeia
- 2 - Acompanhamento dos **preços e margens brutas**
- 3 – Análise da estrutura de **custos e margens líquidas** (*para uma fase posterior*)



1 – Acompanhamento da evolução dos preços através de **índices de preços** nos diferentes pontos da cadeia

Opção 1. Beneficiar de **informação estatística já existente** para comparação de índices de preços na produção (e, eventualmente, de importação e de exportação) com índices de preços no consumidor e indústria;

2 - Acompanhamento dos **preços e margens brutas**

Opção 2. Recolha de preços pelo INE

Opção 3. Comunicação pelos agentes da cadeia

Opção 4. Recolha de preços ao consumidor com recurso a consultoria privada



1 – Acompanhamento da evolução dos preços através de índices de preços nos diferentes pontos da cadeia

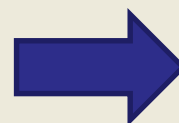
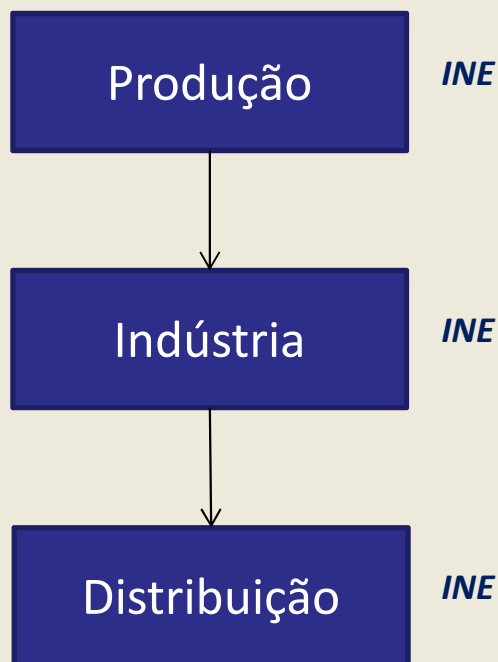

Possibilidades: Permite comparar as dinâmicas temporais dos preços evidenciadas pelos índices

Limitações: em geral não se tiram conclusões sobre margens



GRÁFICO 1. EVOLUÇÃO DOS PREÇOS DOS PRODUTOS ALIMENTARES NO PRODUTOR, NA INDÚSTRIA E NO CONSUMIDOR (JANEIRO DE 2008=100)

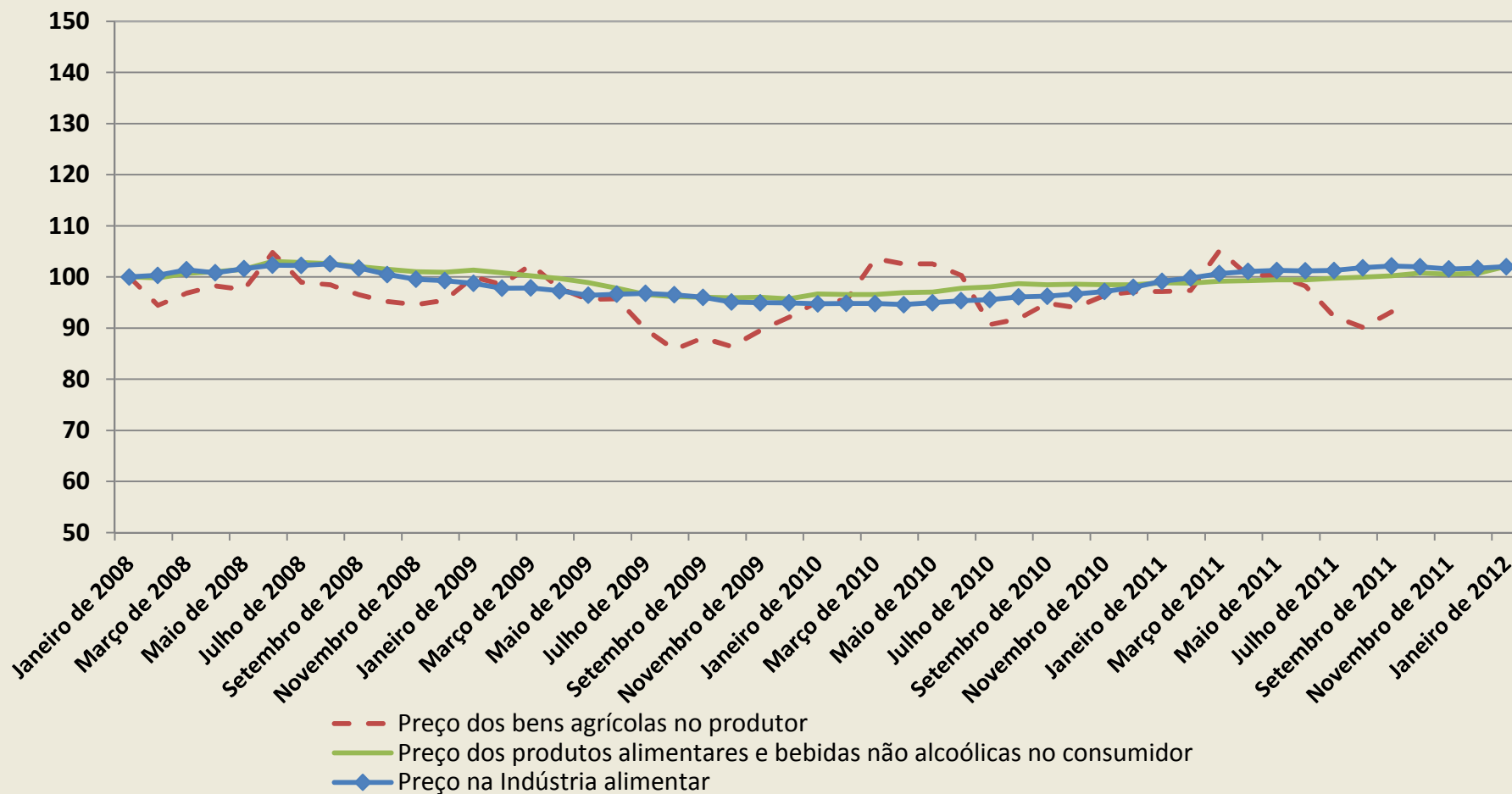

Fonte: GPP, a partir de INE



2 - Acompanhamento dos preços e margens brutas

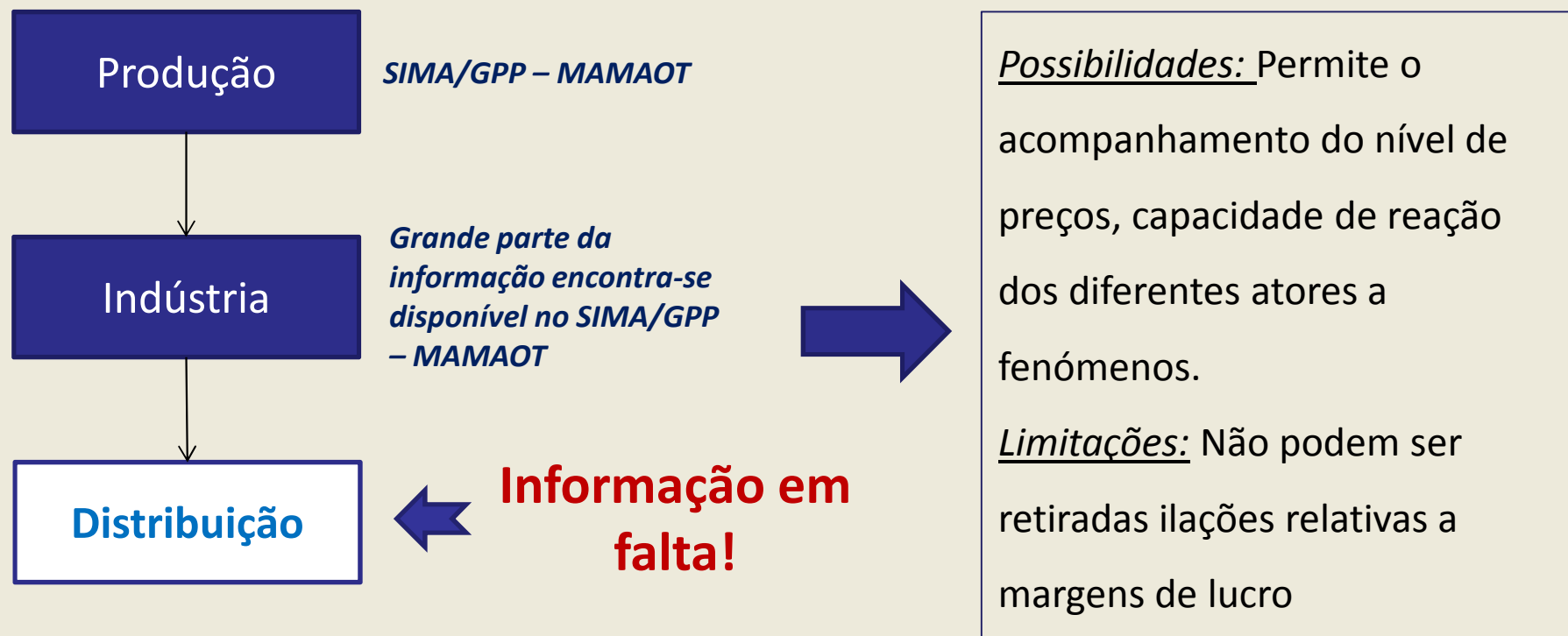



2 - Acompanhamento dos preços e margens brutas

Soluções para colmatar a falta de informação

Opção 2. Recolha de preços pelo INE

Opção 3. Comunicação pelos agentes da cadeia

Opção 4. Recolha de preços ao consumidor com recurso a consultoras privadas



Opção 2. Experiência piloto - Recolha de preços pelo INE

Objectivo do sistema de informação:

-Acompanhar a formação dos preços nas fileiras de alguns produtos durante um determinado período de tempo com a possibilidade de alargamento a outros, caso se conclua o sucesso do projeto. Esta experiência piloto visa perceber as dificuldades inerentes à operacionalização e respectivos custos.

Que informação?

- Preços médios à **produção**
- Preços médios na **indústria**
- Preços médios no **consumidor**

Vantagens:

- Recurso a entidade reconhecida pela sua independência e competência
- Opção metodologicamente robusta

Limitações:

- Morosidade para início do processo de acompanhamento dos preços
- Carece de recursos avultados (e.g. requer canalização de recursos humanos, financeiros).

-Dificuldades metodológicas:

- Falta de uma harmonização das nomenclaturas dificulta acompanhamento do produto (e.g. produção e importação).



Opção 3. Comunicação pelos agentes da cadeia

Objetivo

Comunicação obrigatória e regular dos preços praticados ao longo das várias etapas da cadeia

Alguns pontos a considerar:

- Viabilidade da opção
- Produtos a acompanhar
- Frequência de recolha de informação
- Entidade responsável pela validação /publicação da informação (...)



Opção 4. Recolha de preços ao consumidor com recurso a consultoras privadas

Objectivo:

-Acompanhar a formação dos preços ao nível do consumidor (complementar informação já existente nos restantes níveis da cadeia)

Que informação:

-Preços médios mensais (e.g., leite meio gordo, queijo flamengo, arroz, maçã, hortícola e carne de porco no consumidor através de painel de consumidores, painel de retalho)

Vantagens:

-Rapidez
-Experiência nesta área de trabalho, nomeadamente no fornecimento de informação ao observatório Francês e Espanhol

Desvantagens:

-Custo



Síntese das Opções

| Opção | Fonte de Informação | Informação estatística | Produto final | Observações |
|-------------------------------------------|-----------------------|-------------------------------------------------------------------------------------------------------------|---------------------------------------------------------------------------------------------------------------------------------------|----------------------------------------------------------------------------------------------|
| 1 – Utilizar informação existente | INE/SIMA (GPP) | Índices de preços no produtor, indústria e consumidor | Relatório regular de acompanhamento da evolução dos preços | Opção possível com a informação existente, mas também frágil em termos de análise/conclusões |
| 2 – Projeto-piloto | INE | Preços médios para alguns produtos no produtor, indústria e consumidor | Levantamento das dificuldades inerentes à operacionalização e respetivos custos de uma futura ferramenta de acompanhamento dos preços | Opção metodologicamente robusta, demorada e carece de recursos avultados |
| 3- Comunicação pelos agentes da cadeia | | | Comunicação regular dos preços praticados ao longo das várias etapas da cadeia | Opção complexa. Necessidade de validação, tratamento e acompanhamento |
| 4 – Complementar informação ao consumidor | Consultoria/SIMA(GPP) | Preços médios para leite meio gordo, queijo flamengo, arroz, maçã, hortícola e carne de porco no consumidor | Ferramenta de acompanhamento dos preços; Relatório regular de acompanhamento da evolução dos preços | Opção expedita e metodologicamente aceitável |

Obrigado!